



深圳市迈迅技术有限公司

SHENZHEN MYCENT TECHNOLOGY CO.,LTD



公司简介

深圳市迈迅技术有限公司专注于小料的自动配料与软袋自动包装产品的研发、制造、服务的高新技术企业，产品包括碳黑液体自动配料、密炼机上辅机系统、小料自动配料设备、配料防错追溯系统、全自动小料配料称量系统、定量包装秤、大袋包装秤（吨袋秤）、失重喂料机、自动缝包系统、自动拆垛机与自动码垛机，是深圳市软件企业、国家高新技术企业，拥有多项实用新型与发明专利；以技术领先的软件优势，为化工、橡胶、塑胶、塑料、粮油、化肥、矿物等生产企业提供全方位的称重控制产品及完整的自动化解决方案。

迈迅技术秉承“智能化、自动化，让制造更轻松”的企业宗旨，不断加大科研力度，为用户进行软件设计与硬件的升级，并不断将新技术与新产品与广大用户共享，为推动行业进步而持续努力。



经营产品

配料智能化装备

- 01 碳黑液体自动配料
- 02 小料自动配料设备
- 03 全自动小料配料称量系统
- 04 密炼机上辅机系统
- 05 失重喂料机
- 06 配料防错追溯系统
- 07 液体配料设备
- 08 气力输送设备/真空送料机

软袋包装智能化装备

- 09 定量包装秤 (颗粒料包装)
- 10 定量包装秤 (粉末包装)
- 11 自动缝包系统
- 12 吨袋包装系统 (大袋包装秤)
- 13 自动上袋机
- 14 自动码垛机
- 15 自动散料秤
- 16 部分客户

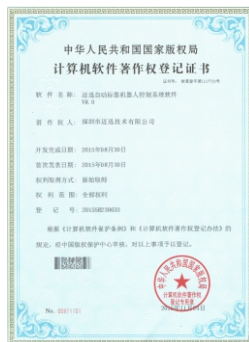
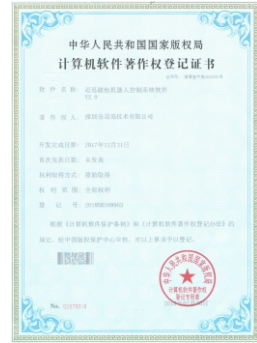

【碳黑液体自动配料】

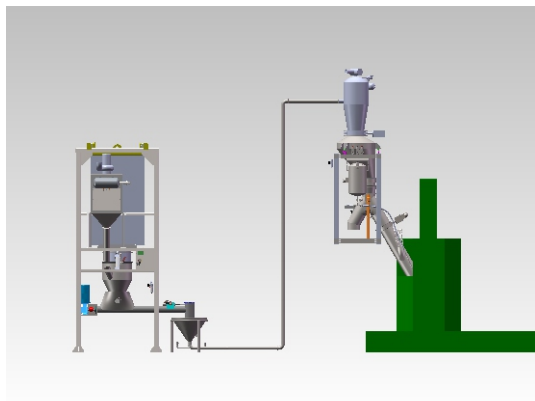

油料技术参数

称重量程：20-100kg
油秤容积：80-240L
称量时间：50-75s
卸料时间：15-20s

碳黑技术参数

密炼机容积	55L	75L	110L	150L
碳黑料仓体积	3-10m ³			
最大称量重量	65kg	100kg	150kg	200kg
称量精度	动态±0.2%FS			
称量时间	≤60s	≤75s	≤90s	≤100s
称斗容积	150L	150L	300L	300L
螺旋直径	76mm	114mm	168mm	219mm
螺旋功率	0.75KW	1.5KW	2.2KW	2.2KW

主要特点

- 密闭式无尘投料站，有效保证了碳黑自动补料无扬尘；
- 多年液体计量经验，专业计量泵与配料秤的完美结合，提高了油料的计量精度与放料的干净，降低油料残留；
- 大包装吨袋卸料器，满足了大袋自动卸料的生产需求，降低了生产成本；
- 粉料秤、碳黑秤、油料秤单独计量，卜形排料管道，完美解决客户的后顾之忧；
- 环保、高效；

解决企业问题

- 碳黑轻、扬尘大，如何补充给料与称量？
- 碳黑“黑”，如何创造干净的生产车间环境？
- 油料的精度如何控制准确？
- 配好的辅料按工艺要求分批次地自动送入密炼机中；
- 小料投料前如何进行复核？

用途

将储存在料仓内的粉体物料，按照生产工艺配方的要求，由控制系统自动精确称量后投入到密炼机内。

生产过程为全密闭、全智能，无扬尘，确保干净整洁的生产车间环境，环保、高效。

配合大袋包装使用，配置单点除尘系统，有效解决人工投料问题。

参考案例：



【小料自动配料设备】



主要特点

- 无尘投料站，有效减少了扬尘并得到回收再利用；
- 配套真空负压输送机可实现料仓自动补料；
- 楼层式结构，有效减少物料残留；
- 70度大锥角锥形秤，提高卸料速度；
- 节省人力，提高精度，起到配料防错功能；

解决企业问题

- 小料如何实现从一楼送达三楼或更高的配料仓内
- 解决设备替代并优化人力资源问题
- 配料的精度与产量
- 粉尘扬尘的处理

用途

将贮存仓内的粉体物料，按照生产工艺配方的要求，由控制系统自动将物料配料至称量斗中；

生产过程为全密闭、全智能，无扬尘，确保干净整洁的生产车间，环保、高效。

适合于需要替代人工配料的橡胶、化工等生产车间。

参考案例：



【全自动小料配料称量系统】



解决企业问题

- 替代人工配料，节省成本
- 防错，提高配料精度，提高产品品质
- 提高配料产量
- 减少物料浪费

用途

适用于50g-5kg的小料、微量元素的自动配料。

生产过程为全密闭、少扬尘，高精度的自动化配料，可达20-35批次/小时的配料产量。

主要特点

- 移动桶装置采用伺服控制，定位精准；
- 循环桶式结构，单桶配料完成后进行重量复核并对超差进行报警处理；
- 2个料斗配置一台高精度计量秤；
- 配套架桥破拱装置与低料位检测；
- 根据不同物料选用不同的双螺杆喂料器、电磁振动喂料器等进料机构；
- 采用优质不锈钢材质，料斗容量50-180L；
- 皮带输送机采用铝合金机架，轻质耐用；

参考案例：



【密炼机上辅机系统】

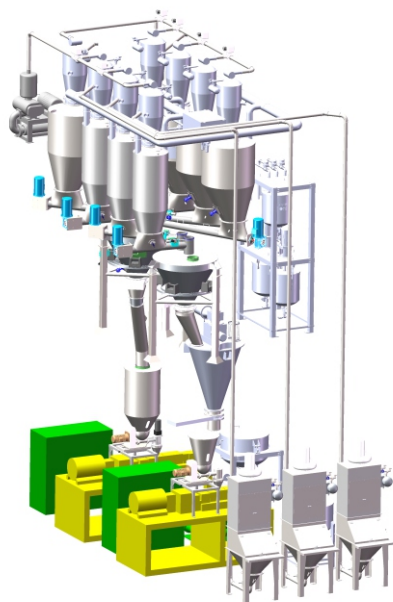

解决企业问题

- 炭黑、液体、粉料的自动补料、自动贮存与自动配料
- 胶料的输送、自动配料与投料
- 整个过程密封设计，环保
- 替代劳动力，节省成本
- 与MES、ERP等信息化系统对接

用途

将炭黑、粉料、液体与胶料自动输送、贮存至对应料仓，由控制系统根据配方自动配料至对应的秤斗中，根据密炼机的投料信号进行自动投料。

适合于35-150L及以上密炼机的生产工厂对辅料配料称量的需要。

技术参数

密炼机容积	55L	75L	110L	150L
炭黑料仓体积	10-30m ³			
最大称量重量	65kg	100kg	150kg	200kg
称量精度	动态±0.2%FS			
称量时间	≤60s	≤75s	≤90s	≤100s
秤斗容积	150L	150L	300L	300L
螺旋直径	76mm	114mm	168mm	219mm
螺旋功率	1.5KW	1.5KW	2.2KW	2.2KW

主要特点

- 真空负压输送，自动将炭黑、粉料输送到对应的料仓中；
- 采用专业化工泵补液与配液、注射；
- 多袋脉冲除尘器，有效去除配料过程中产生的粉尘；
- 粉料秤、炭黑秤、液体秤单独计量；
- 环保、干净、高效；

参考案例：



【失重喂料机】



主要特点

- 连续配料，替代人工喂料；
- 自动防架桥结拱设计；
- 稳定性强、精度高；
- 流动性不好的物料有较好的配料效果；

解决企业问题

- 如何替代挤出机投料口人工配料问题？
- 解决连续喂料的精度与产量问题？
- 能耗是否值得企业考虑？
- 更换品种时残留问题的处理？

用途

将颗粒料或粉料由螺杆送入挤出机内，控制系统根据预先设定的配方需要，控制连续喂料量。

根据不同的颗粒或粉料特性，选用不同的螺杆，喂料机由双伺服驱动变频电机驱动，有效防止物料架桥结拱，提高配料的稳定性与精度。

技术参数

型 号	JYSW-400T-2L	JYSW-1000T-2L
流量范围	1-400L/h	10-1000L/h
称量量程	100kg	200kg
料斗容量	100L	150L
产品重量	80kg	130kg
产品尺寸	750*550*1300mm	1150*600*1450mm
电 源	AC380V/AC220V	AC380V/AC220V
功 率	1.5KW	1.5KW

【配料防错追溯系统】



主要特点

- 转盘采用SUS304不锈钢材质，变频可调速；
- 自动输送物料，并保证输送物料的唯一准确性；
- 条码扫描复核物料，保证配料品种不出错；
- 欠差提示、超差报警，严格保证配料精度；

技术参数

型 号	JYX-30S-1C-121	JYX-30S-1C-161
自动调速转盘	12位，12桶	16位，16桶
称量量程	15-150kg	15-150kg
料桶容量	60L	50L
台秤台面尺寸	400*500mm	400*500mm
产品占地面积	3850*2450mm	4200*2450mm
显示精度	5g	5g
转盘功率	0.25KW	0.25KW

解决企业问题

- 杜绝了配料工配错料的现象
- 解决了工人主客观因素配料精度不够的现象
- 数据存储可进行查询追溯

用途

变频自动转盘按配方设定好的顺序将带盖的物料送到配料工位前，由配料工进行配料，保证了同一时间内配料的唯一性、准确性。

用于密炼机、混合机、混炼机前端的小料防错配料，适合于汽车配件、工程塑料、电缆、精密橡胶等企业的配料防错的使用。

参考案例：



【液体配料设备】

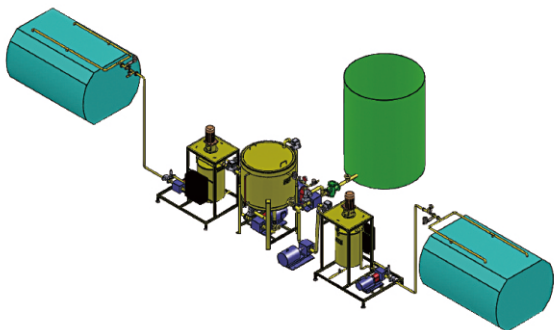

解决企业问题

- 不同液体的单独称量与注射
- 液体的自动补液、恒温、搅拌
- 强酸、强碱液体的贮存与泵送
- 液体雾化与管道残留
- 后添加工艺液体喷涂的均匀度

用途

将液体根据其不同的酸碱度、粘稠度使用不同的容器贮存，按配方的要求配液到称量斗中，接收到允许放料的信号后注射到密炼机、混合机、混炼机、反应釜等设备中。

1个计量秤可设计用于1-4种液体的配料、混合、喷涂，适合于汽车配件、生物新材料、改性、橡胶等行业。

技术参数

称量斗容积	50L	100L	150L	200L
贮存罐材质	聚乙烯、玻璃钢、304或316不锈钢			
最大称量重量	10-20kg	20-40kg	50-80kg	50-120kg
称量精度	动态±(0.2%~0.4%)FS			
称量时间	≤30s	≤40s	≤40s	≤60s
喷液时间	≤20s	≤35s	≤35s	≤60s
贮存罐容量	500L	500L	1000L	2000L
泵功率	≤1.0KW	≤1.5KW	≤2.0KW	≤3.0KW

产品特点

- 适用于各种不同PH值的酸、碱液体的配料；
- 根据不同粘稠度采用不同种类的泵、阀；
- 根据不同工艺要求灵活选择液体单独称量或累加称量；
- 气动阀锁死、防回流、防泄漏、单向流动控制等设计；

参考案例：



【气力输送设备/真空上料机/脉冲除尘设备】

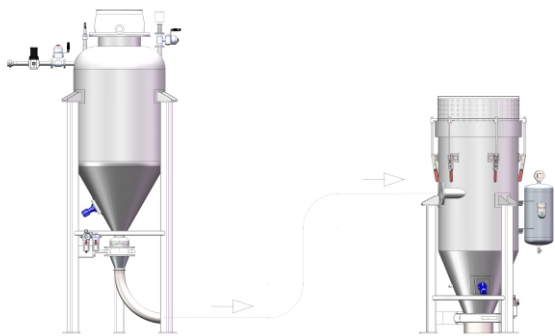

气力输送设备

解决企业问题

- 粉料、粒料的垂直输送或平行输送，完成输送功能
- 替代人工补料，提升自动化
- 空间受限时替代其他类型的输送设备
- 飞扬粉尘的有效处理

用途

根据现场工况使用正压气体输送设备或负压真空上料机，将粉体或粒状料输送至贮存仓内，或将贮存仓的物料送至塑料加工设备的料斗中。

适合于塑料、管材、橡胶、注塑等行业。

真空上料机技术参数

型号	输送量	电机功率	耗气量	供气压力	料斗高度
单位	kg/h	kw	L/mins	Mpa	mm
MCZS-1	400	1.5	8	0.4-0.6	840
MCZS-2	600	2.2	8	0.4-0.6	840
MCZS-3	1200	3	8	0.4-0.6	1070
MCZS-4	2000	5.5	8	0.4-0.6	1300

脉冲除尘器设备

- 不锈钢材质，单个或多个布袋集尘；
- 带粉尘回收功能；
- 单点除尘器带气动门锁，可适用于固定或移动除尘；
- 环保、干净



【定量包装秤（颗粒料包装）】

解决企业问题

- ABS、PBT、PC、PS、PMMA等颗粒的自动计量与包装；
- 提高精度，提升自动化
- 解决薄膜袋、PE袋自动热合的需求；



用途

根据现场烘干机或料仓的出口高度，将颗粒输送至定量包装秤的进料口，由包装秤自动完成预先设定的包装重量，设备可实现15-25KG不同规格的称量与包装。

适合于塑料颗粒、小片状料生产厂家的包装使用。

技术参数

型号	MCB-25Z-0T	MCB-25Z-1T	MCB-25Z-2T	MCB-50Z-1T	MCB-50Z-2T
规格	20-25kg/Bag	20-25kg/Bag	20-25kg/Bag	20-50kg/Bag	20-50kg/Bag
包装速度	250Bag/H	400Bag/H	550Bag/H	400Bag/H	550Bag/H
分辨率	10g	5g	5g	10g	10g
精度	动态±0.2%FS				
安装高度	1910mm	2880mm	3300mm	3100mm	3500mm

特点

- 根据不同物料特性，参数可中文界面灵活调节；
- 触摸屏人机系统，操作简单；
- 自带除尘接口可接除尘器，环保、干净；

【定量包装秤（粉末包装）】

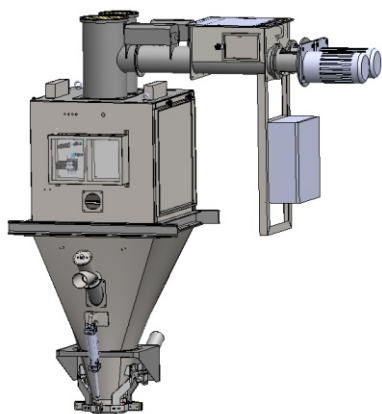

解决企业问题

- 粉料在装袋前的计量与除尘功能
- 替代人工磅秤，完成自动称重，提升自动化
- 配套除尘器，减少装袋时粉尘的飞扬，呵护员工健康

用途

根据设定的包装重量，变频控制快慢速螺旋的进料，适用于100目以下的粉料的称重包装，特别针对流动性强的粉体包装有更加突出的优势。

适合于PS、PA6、PA12、PMMA、PC、PET、AS粉末等塑胶原料及其他类似产品的生产厂家。

技术参数

型号	MCB-25L-0T	MCB-25L-1T	MCB-25L-2T	MCB-50L-1T	MCB-50L-2T
规格	20-25kg/Bag	20-25kg/Bag	20-25kg/Bag	20-50kg/Bag	20-50kg/Bag
包装速度	200Bag/H	300Bag/H	500Bag/H	300Bag/H	500Bag/H
分辨率	10g	10g	10g	10g	10g
精度	动态±0.2%FS				
安装高度	2300mm	3100mm	3660mm	3660mm	3850mm

特点

- 不锈钢材质，多除尘连接单元设计；
- 带粉尘回收功能；
- 精度高、针对流动性极强的粉末有独到的使用效果；
- 统计软件、现场总线/以太网接口

参考案例：



【自动缝包系统】



解决企业问题

- ABS、PBT、PC、PS、PMMA等塑胶颗粒的自动化缝包；
- 提升自动化，与自动码垛无缝连接；
- 配合自动喷码实现打码自动化；
- 减少工作量，降低劳动力，降低成本。

用途

根据现场缝包高度，自动缝包系统可与原设备结合，实现人工套袋后的自动落袋与自动缝包、自动输送。

适合于塑料颗粒、小片状料生产厂家对自动化缝包、自动打码、自动热合、自动折边的生产需求。

技术参数

型号	MCBQ-Y-1A自动缝包系统	MCJBQ-1Z半自动缝包系统
适用规格	20-25kg/Bag	20-25kg/Bag
包装速度	≤500Bag/H	≤400Bag/H
缝包速度	≤15包/分钟	≤15包/分钟
主要机械手	含撑袋机械手、导袋机械手	无
产品尺寸	长度3200mm/宽度1275mm/高度1780mm	长度2500mm/宽度1115mm/高度1500mm

注：产品尺寸包含了皮带输送机的长度。

包装速度取决于现场套袋工人的速度与包装秤计量的速度。

特点

- 断针断线报警，有效保障缝包的可靠性；
- 触摸屏人机系统，操作简单；
- PLC+伺服驱动技术，运行更可靠；

参考案例：



【吨袋包装系统/大袋包装秤】

解决企业问题

- 满足500kg以上PP、PE、PS、PVC、ABS等塑料颗粒大袋包装的需要
- 自动计量，提高精度



用途

根据设定的大袋包装的规格，自动控制进料机构，达到设定的重量后会自动停止进料，并放下提手，向叉车手给出提示音，供输送到指定仓库或存储点。

适合于PP、PS、PE、PA、PVC、ABS等塑料颗粒或小片状原料的大袋规格的包装。

技术参数

型号	MCDD-500Z-1T大袋包装秤	MCDD-1000Z-1T吨袋包装系统
适用规格	500kg/Bag	1000kg/Bag
包装速度	≤15Bag/H	≤15Bag/H
显示分辨率	50g	100g
精度	静态±0.1%；动态±0.2%；	
产品尺寸	宽度2150mm/深度2100mm/高度3650mm	宽度2150mm/深度2100mm/高度3860mm

注：产品尺寸包含了托盘的高度150mm。

包装速度与现场挂袋工人的速度、进料流量的大小、叉车工的熟练程度有关。

参考案例：

特点

- 人工挂袋后，自动充气鼓袋，自动排气、自动计量；
- 带自动粉尘回收功能（除尘器另外配置）；
- 自动脱勾落袋，声光报警提示装料完成；
- 触摸屏HMI人机中文界面，数据统计、远程维护功能；



【自动上袋机】

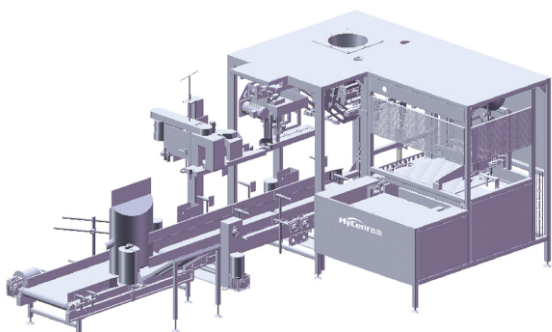

解决企业问题

- 取代人工套袋,减少劳动力,降低用工成本;
- 实现自动套袋、自动计量、自动缝包、自动输送功能;
- 实现一人监管多个打包生产线,提高公司效益;
- 可与自动码垛机无缝连接,提升设备自动化程度;

用途

用于ABS、PBT、PC、PS、PMMA等塑料颗粒的打包口的自动包装,实现企业的自动缝包与自动输送功能,减少套袋工人与缝包工人,配套热合机可对PE袋进行热缝合,使用喷码机可同步进行日期打码功能,与国际包装自动化接轨,提高产品的包装品质。

也适合于小片状料、粉料生产厂家对自动化缝包、自动打码、自动热合的生产需求。

技术参数

型号	MCGD-60T自动上袋机	MCGD-25T自动上袋机
适用规格	40-60kg/Bag	20-25kg/Bag
包装速度	≤600Bag/H(与现场工况有关)	≤600Bag/H(与现场工况有关)
袋库容量	≤200只	≤200只
包装袋材质	纸袋、PE袋、塑料双层编织袋	
适用行业	塑料颗粒、纯碱、化肥、豆粕	

参考案例：

特点

- 断针断线报警,有效保障缝包的可靠性;
- 错位或未开口包装袋的自动报警与处理;
- PLC+伺服驱动技术,运行更稳定;



【自动码垛机】

解决企业问题

- 由自动化设备代替人工码垛，减少工人数量，降低企业成本；



用途

根据设定的包装规格、层数与垛形，由控制系自动完成垛形的排列，完成包装袋的码垛。

适合于塑料颗粒或小片状原料的包装袋的自动码垛，也适合于化肥、纯碱等编织袋、纸袋类包装的自动码垛。

技术参数

型号	MCMD-120系列高位自动码垛机	MCMD-180系列机器人自动码垛机
适用规格	20-70kg/Bag (根据需要选择定制的规格)	
码垛速度	≤480Bag/H	≤600Bag/H(单抓手)，≤900Bag/H(双抓手)
码垛高度	200-1600mm(含栈板、不含升降机高度)	200-2000mm(含栈板、不含输送机高度)
工作功率	耗电功率≤7.5kw,耗气≤5m ³ /H;	耗电功率≤15kw,耗气≤2m ³ /H;
供给电源	220V/380VAC, 50HZ	
码垛驱动方式	电机	AC 伺服电机
位置重复精度	——	±0.06mm

产品选项

- 倒包输送机；
- 整形输送机；
- 检重秤、剔除输送机；
- 自动托盘库；

参考案例：



【自动散料秤】

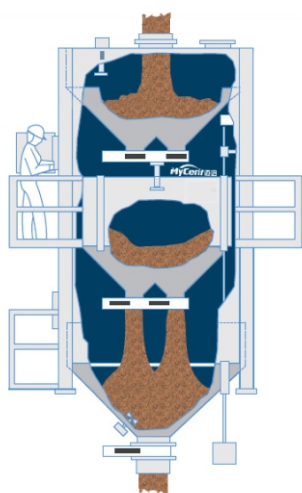

解决企业问题

- 对从港口、码头、仓库送来的散装货物进行自动计量；
- 分批次静态称重，数据存储，取代地磅过磅的高成本；
- 实现进仓、出仓双功能转换，准确记录每批数据；
- 连接物联网，实时数据监控，称重数据可用于国际货物结算。

用途

是集称量、运输、仓储、结算于一体的计量器具，作为对散料入库、出库、贸易、结算或生产车间的上下工序间工艺控制用途的自动计量秤。

适用于石油化工制品、能源、粮油、冶金等码头、港口、仓库、工厂。

技术参数

型号	JYL-50Z-1T散料秤	JYL-80Z-1C散料秤
工作能力	30-50吨/小时	50-80吨/小时
准确度等级	静态III级，自动称量0.2级	
称量斗	单斗	单斗
数据接入方式	Profib DP总线、以太网	
适用行业	粮库、粮食加工、化肥、油脂、酿酒	

注：分普通型配置与粉尘防爆型配置。

参考案例：

特点

- 连续输送、分批静态计量、精度高；
- 适用性广，粉料、颗粒、块料均有适合的最佳方案；
- 远程集中控制,上位机管理，云数据库；
- 可灵活自定义出/入仓，减少设备投入成本；



【部分客户】

- 深圳市盛嘉伦橡塑工业有限公司 改性材料、热塑性弹性体
- 广州福耀玻璃有限公司 汽车玻璃、天窗
- 十堰孚泰汽车科技有限公司 橡塑、硅胶制品
- 日照市正大三元橡胶有限公司 橡胶密封件
- 佛山市三水惠万家陶瓷有限公司 洁具陶瓷制品
- 迪睿合电子材料（苏州）有限公司 导电膜、电气元器件
- 深圳市双宇实业有限公司 橡胶混炼胶、热缩管
- 山东伟伟塑胶有限公司 橡胶配件、密封件
- KWONG FONG VIET NAM COMPANY LIMITED 橡胶制品相关五金件
- 浙江盾基新材料科技有限公司 新材料
- 浙江哈楠业汽车配件有限公司 汽车配件相关五金件
- 广东邦达实业有限公司 减振阻尼密封材料
- 浙江浙通汽车零部件股份有限公司 汽车配件及橡胶塑料制品
- 浙江巨化股份有限公司 氟化工制冷剂
- 浙江鑫海爱多汽车雨刷制造有限公司 汽车配件橡胶制品
- 东莞世纪创造绝缘有限公司 绝缘护套橡胶
- 惠州冠之雄塑胶有限公司 PVC管材
- 东莞长联电线电缆有限公司 电线电缆
- 广东肇庆联力化工有限公司 合成树脂
- 斯茂特科技（深圳）有限公司 塑料复合薄膜
- 番禺协大橡胶有限公司 运动鞋大底中底
- 东莞正扬电子机械有限公司 汽车配件传感器

- 本公司保留有本资料的解释权，如有变更，恕不另行通知；
- 本资料中所有式样和颜色请以实物为准；
- 未经本公司同意，禁止或印刷本资料中的产品信息。

版权所有，翻印必究 201908版



www.szmycent.com



更多资讯，请关注
配料与包装公众号

深圳市迈迅技术有限公司

SHENZHEN MYCENT TECHNOLOGY CO., LTD

地址：深圳市光明区邦凯科技城

电话：0755-26519338 传真：0755-26769919

产品咨询：136 888 49192